

Инвестировать может каждый

***Партнерская Программа
Компании SkyWay Capital***

Партнерская программа SkyWay Capital - это возможность быстрого роста дохода, а также возможность выстроить доверительные и взаимовыгодные партнерские отношения

- 1. Партнёр - П.**
- 2. Консультант - К.**
- 3. Лидер - Л.**
- 4. Мастер - М.**
- 5. Эксперт - Э.**
- 6. Топ Эксперт – ТЭ.**

ПАРТНЁР. СХЕМА ВЫПЛАТ ВОЗНАГРАЖДЕНИЯ ПО УРОВНЯМ

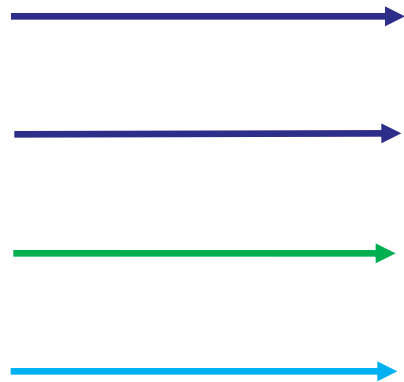
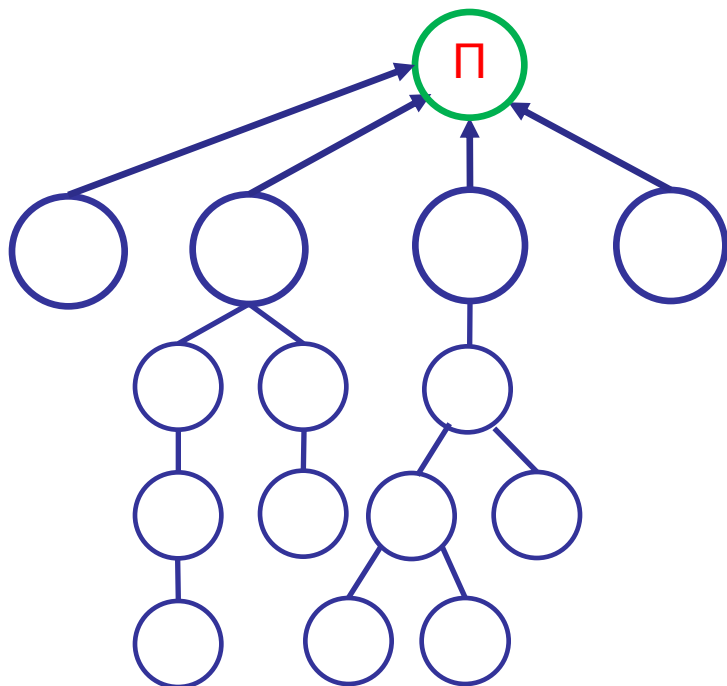

УРОВЕНЬ	%
1-й	15%
2-й	4%
3-й	2%
4-й	1%

Партнёр – зарегистрированный пользователь, подписавший партнёрское соглашение в личном кабинете.

Вознаграждение выплачивается: 100% на бонусный счёт
100% на акционный счёт

КОНСУЛЬТАНТ. СХЕМА ВЫПЛАТ ВОЗНАГРАЖДЕНИЯ ПО УРОВНЯМ

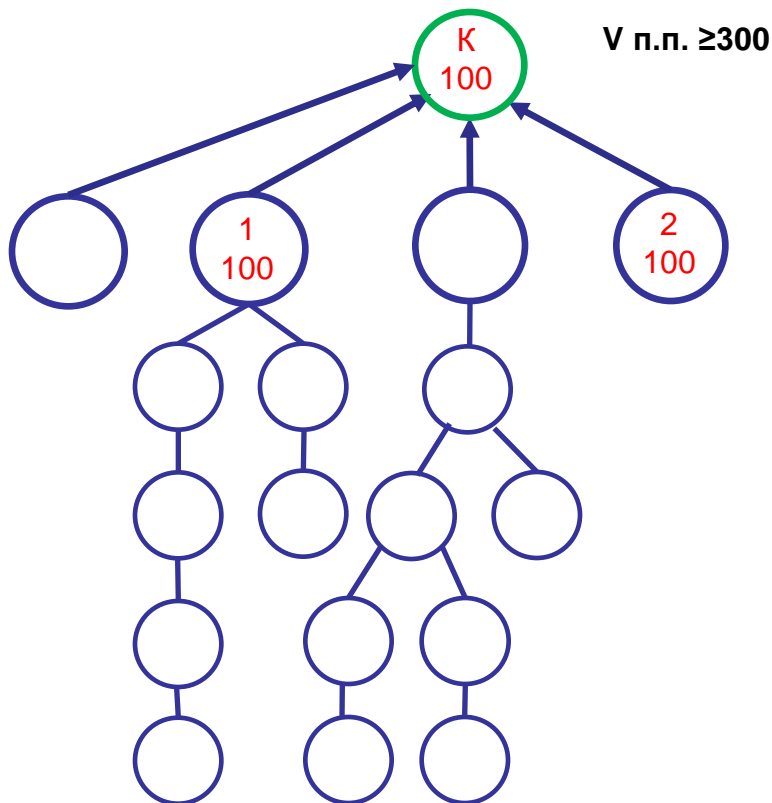

УРОВЕНЬ	%
1-й	15%
2-й	5%
3-й	3%
4-й	2%
5-й	1%

Консультант – объёмом личных инвестиций не менее 100\$. В первом поколении есть минимум 2 человека, с объёмом личных инвестиций не менее 100\$. Объём инвестиций 1-го поколения с учетом личных инвестиций не менее 300\$

Вознаграждение выплачивается: 100% на бонусный счёт 100% на акционный счёт

ЛИДЕР. СХЕМА ВЫПЛАТ ВОЗНАГРАЖДЕНИЯ ПО УРОВНЯМ

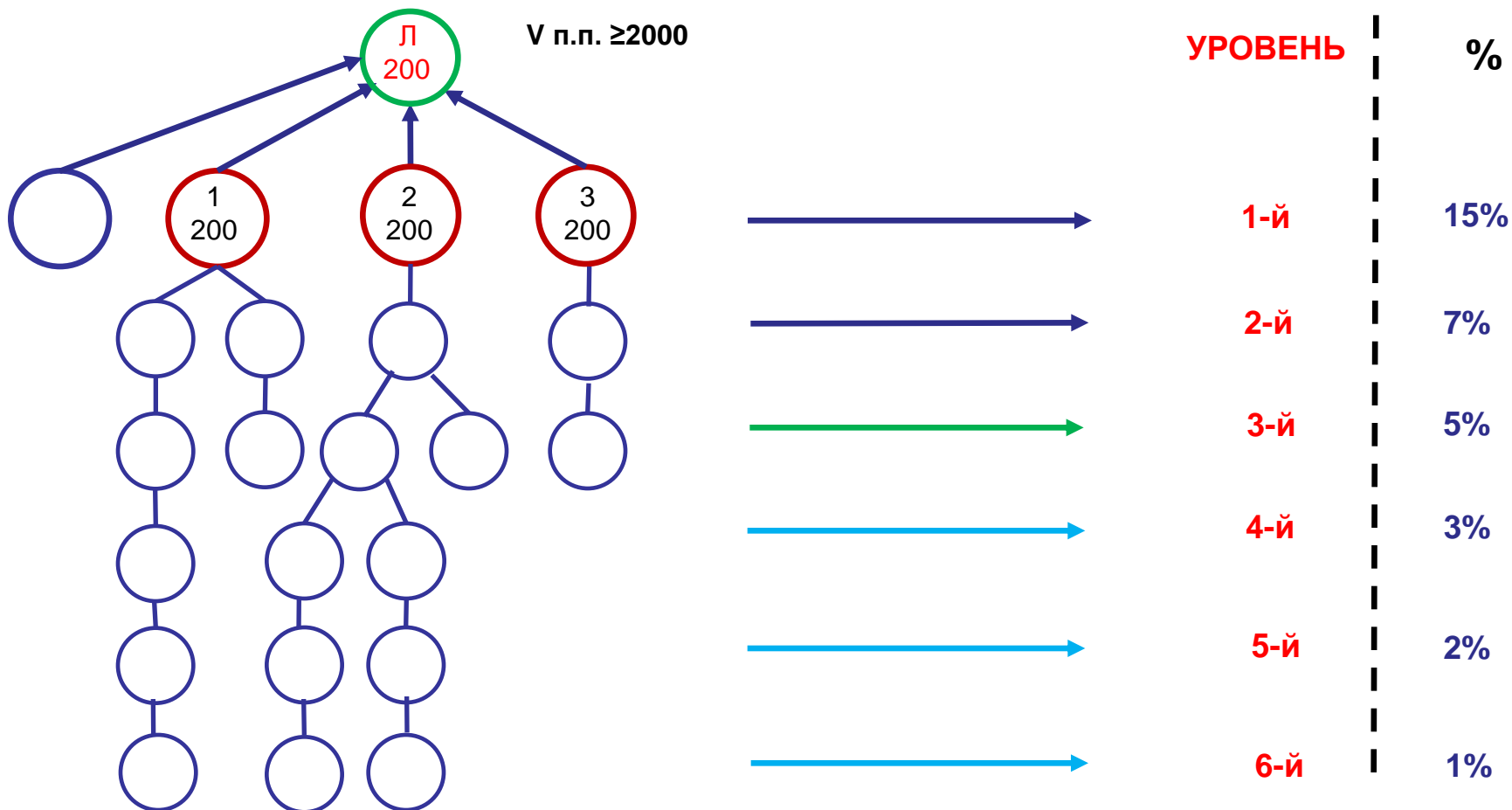

Лидер – объём личных инвестиций не менее 200\$. В первом поколении есть минимум 3 человека, с объёмом личных инвестиций не менее 200\$. Объём инвестиций 1-го поколения с учетом личных инвестиций не менее 2000 \$.

Вознаграждение выплачивается: 100% на бонусный счёт 100% на акционный счёт

МАСТЕР. СХЕМА ВЫПЛАТ ВОЗНАГРАЖДЕНИЯ ПО УРОВНЯМ

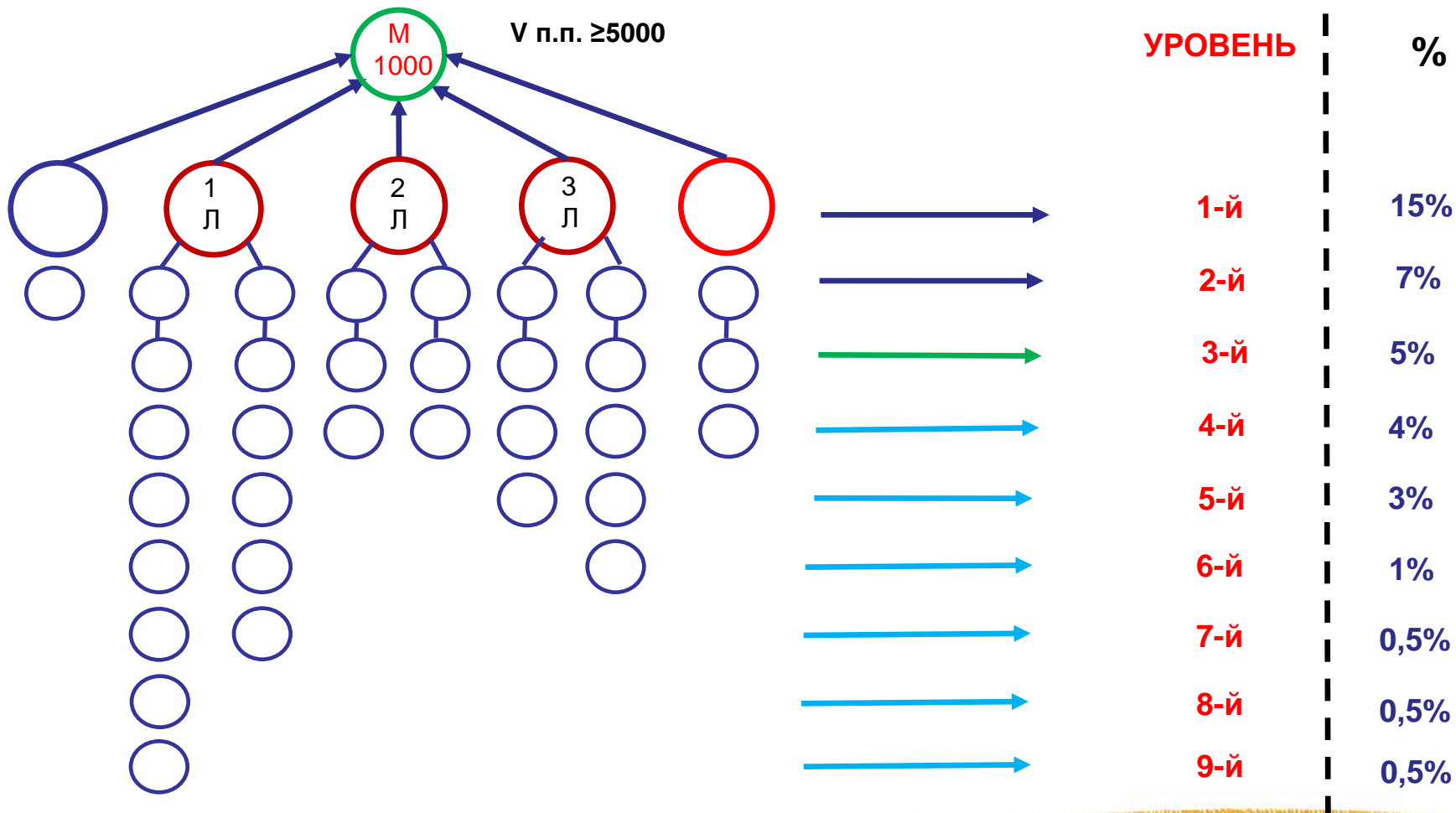

Мастер – объём личных инвестиций не менее 1000\$. В первом поколении есть минимум 3 Лидера, с объёмом личных инвестиций не менее 200\$. Объём инвестиций в первом поколении с учетом личных инвестиций не менее 5000 \$.

Вознаграждение выплачивается: 100% на бонусный счёт 100% на акционный счёт

ЭКСПЕРТ. СХЕМА ВЫПЛАТ ВОЗНАГРАЖДЕНИЯ ПО УРОВНЯМ

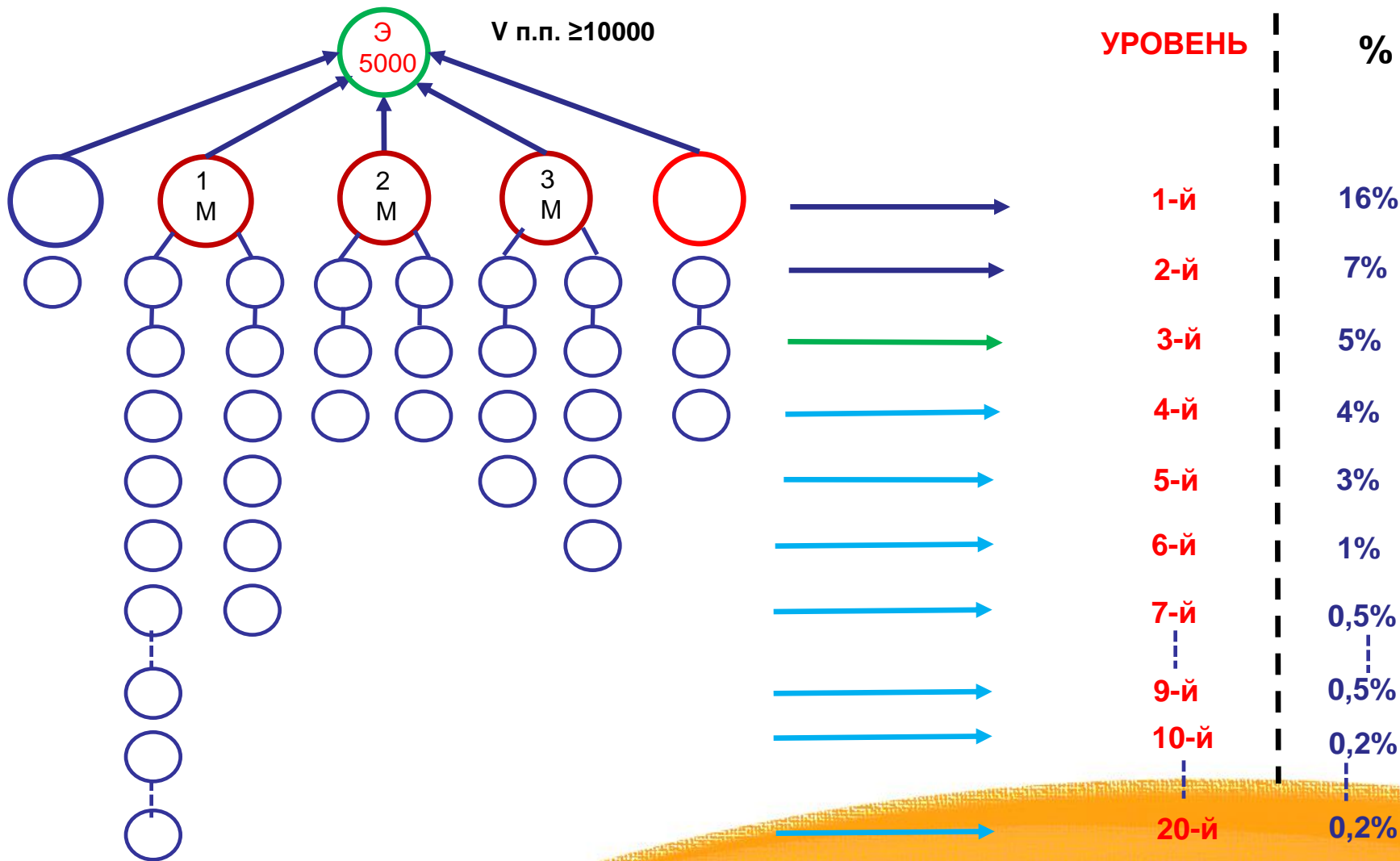

Эксперт – объём личных инвестиций не менее 5000 \$. В структуре есть 3 Мастера, 2 из которых обязательно в первом поколении. 3-ий Мастер может быть на любом уровне глубины, но в других ветках. Объём инвестиций в первом поколении не менее с учетом личных инвестиций 10000 \$. Вознаграждение выплачивается: 100% на бонусный счёт 100% на акционный счёт

ТОП ЭКСПЕРТ. СХЕМА ВЫПЛАТ ВОЗНАГРАЖДЕНИЯ ПО УРОВНЯМ

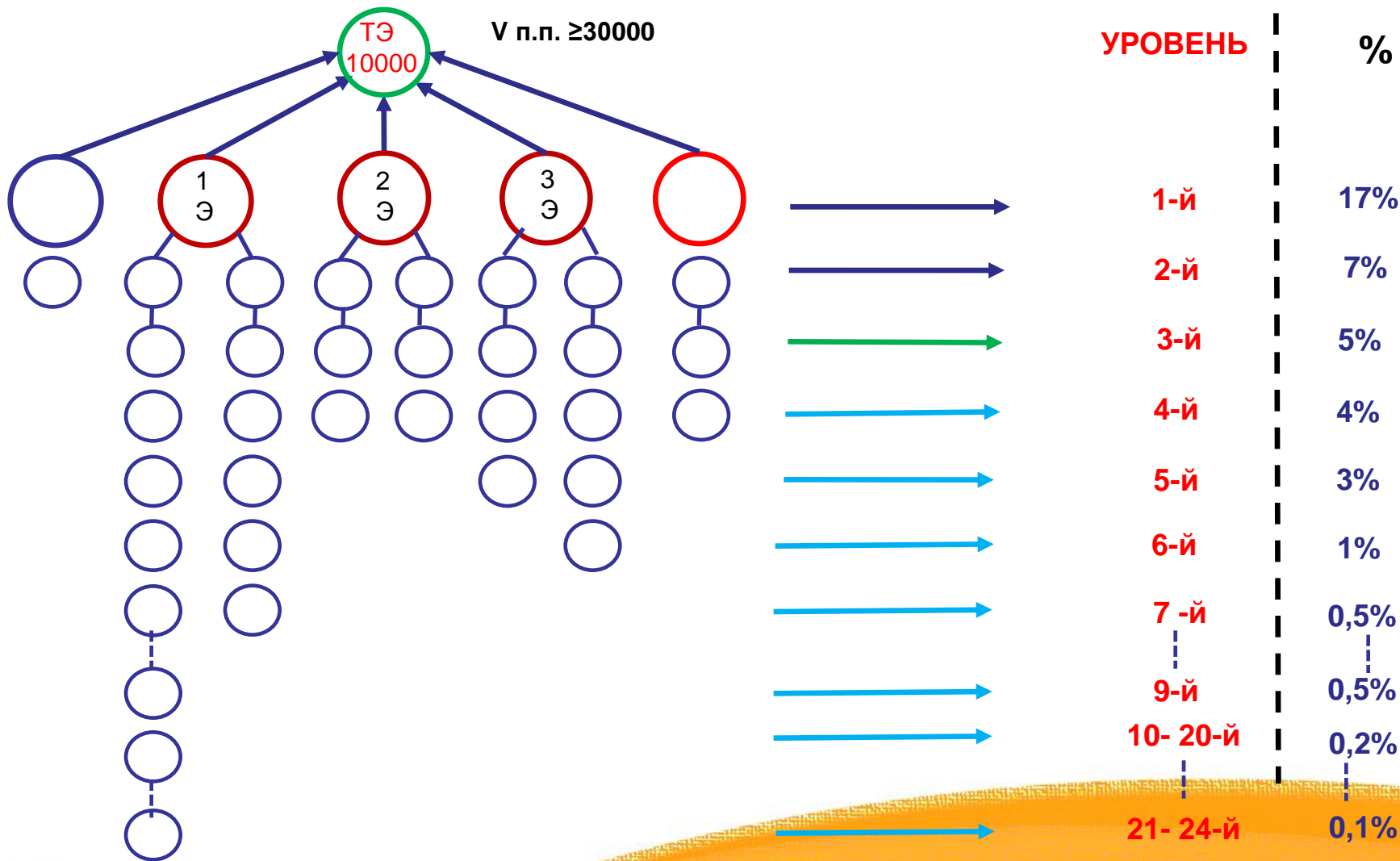

Эксперт – объём личных инвестиций не менее 10000 \$. В структуре есть 3 Эксперта, все обязательно в первом поколении.

Объём инвестиций в первом поколении с учетом личных инвестиций не менее 30000 \$.

Вознаграждение выплачивается: 100% на бонусный счёт 100% на акционный счёт

СХЕМА ВЫПЛАТ ВОЗНАГРАЖДЕНИЯ ПО УРОВНЯМ

1	15%	15%	15%	15%	16%	17%
2	4%	5%	7%	7%	7%	7%
3	2%	3%	5%	5%	5%	5%
4	1%	2%	3%	4%	4%	4%
5	0	1%	2%	3%	3%	3%
6	0	0	1%	1%	1%	1%
7	0	0	0	0,5%	0,5%	0,5%
8	0	0	0	0,5%	0,5%	0,5%
9	0	0	0	0,5%	0,5%	0,5%
10	0	0	0	0	0,2%	0,2%
11	0	0	0	0	0,2%	0,2%
12	0	0	0	0	0,2%	0,2%
...	0	0	0	0	0,2%	0,2%
...	0	0	0	0	0,2%	0,2%
19	0	0	0	0	0,2%	0,2%
20	0	0	0	0	0,2%	0,2%
21	0	0	0	0	0	0,1%
22	0	0	0	0	0	0,1%
23	0	0	0	0	0	0,1%
24	0	0	0	0	0	0,1%
уровень	ПАРТНЁР	КОНСУЛЬТАНТ	ЛИДЕР	МАСТЕР	ЭКСПЕРТ	ТОП ЭКСПЕРТ
V личн.		100	200	1000	5000	10000
Объём товарооборота 1-го поколения с учетом личных инвестиций						
V п.п.	любой	300	2000	5000	10000	30000

БОНУС. СХЕМА ВЫПЛАТ ВОЗНАГРАЖДЕНИЯ ПО КОЛИЧЕСТВУ ОПЛАТ В 1-ОМ ПОКОЛЕНИИ.

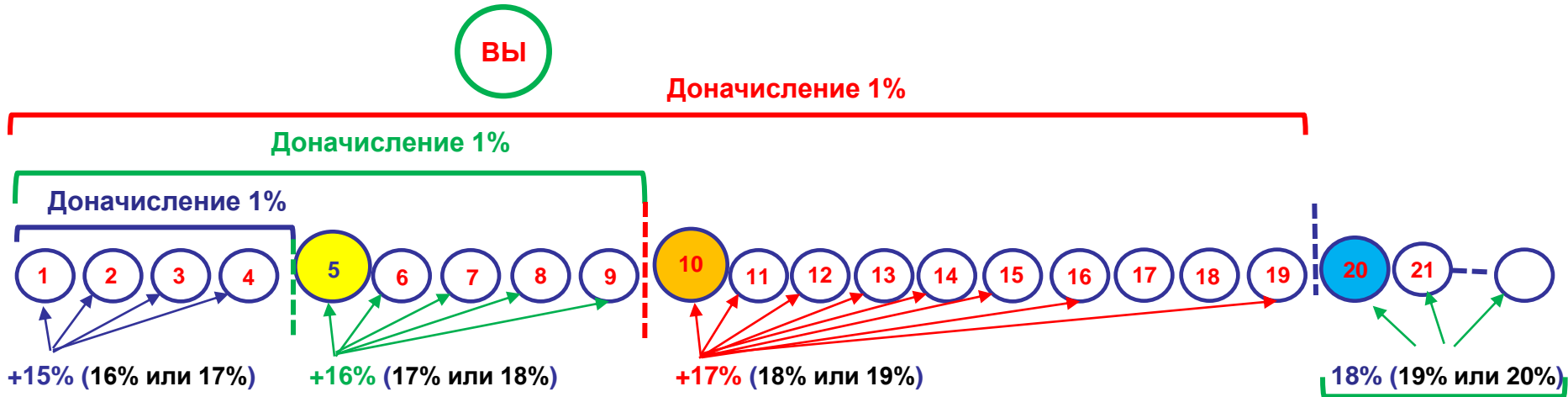

1. За каждый пакет купленный в 1-ом поколении начисляется по 15%. За 5-й пакет уже начисляется 16%, и дополнительно 1% от общей стоимости предыдущих 4-х пакетов.
2. За купленные с 6-го по 9-й пакеты в 1-ом поколении начисляется по 16%. Начиная с 10-го пакета начисляется 17% и дополнительно 1% от общей стоимости 9-ти пакетов.
3. За купленные с 11-го по 19-й пакеты в 1-ом поколении начисляется по 17%. Начиная с 20-го пакета начисляется 18% и дополнительно 1% от общей стоимости 19-ти пакетов.
4. С каждого последующего купленного пакета в Вашем 1-ом поколении выплачивается 18% от стоимости этого пакета.

Условия получения бонуса:

1. Все пакеты должны быть куплены в течение календарного месяца.
2. Несколько пакетов может быть куплено одним человеком.
3. Для получения бонуса учитываются покупки пакетов акций в рассрочку.
4. Пакеты могут быть куплены как новыми, так и покупавшими ранее пакеты акций партнёрами.
5. Вознаграждение начисляется 100% на бонусный и акционный счета.

БОНУС. СХЕМА ВЫПЛАТ ВОЗНАГРАЖДЕНИЯ ПО КОЛИЧЕСТВУ ОПЛАТ В 1-ОМ ПОКОЛЕНИИ.

ПРИМЕР: (все пакеты куплены за 50\$)



ПРИМЕР для квалификаций ниже мастера

Доначисление 1%

Доначисление 1%

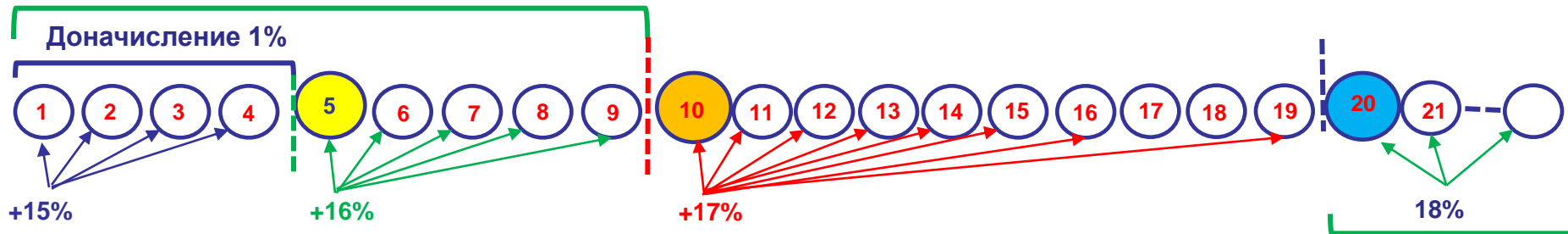

1. $50\$ \times 4 = 200 \$$; 15% от 200\$ = 30\$; 16% от 50\$ = 8\$. БОНУС $200\$ \times 1\% = \underline{2\$}$ $\Sigma = 40\$$
2. $50\$ \times 4 = 200 \$$; 16% от 200\$ = 32\$; 17% от 50\$ = 8,5\$ БОНУС $(450\$ \times 1\%) = \underline{4,5\$}$ $\Sigma = 45\$$
3. $50\$ \times 9 = 450 \$$; 17% от 450\$ = 76,5\$ 18% от 50\$ = 9\$ БОНУС $(950\$ \times 1\%) = \underline{9,5\$}$ $\Sigma = 95\$$
4. $50\$ \times 2 = 100\$$ 18% от 100\$ = 18\$. Начиная с 21-го купленного пакета в Вашем 1-ом поколении выплачивается 18% от суммарной стоимости пакетов
5. Общая сумма бонусных вознаграждений за 22 купленных пакета составляет 198 \$, что соответствует 18% от суммы 22 купленных пакетов в 1-м поколении.

Условия получения бонуса:

1. Все пакеты должны быть куплены в течение календарного месяца.
2. Несколько пакетов может быть куплено одним человеком.
3. Для получения бонуса учитываются покупки пакетов акций в рассрочку.
4. Пакеты могут быть куплены как новыми, так и покупавшими ранее пакеты акций партнёрами.
5. Вознаграждение начисляется 100% на бонусный и акционный счета.

- 1. Маркетинг-план накопительный с момента Вашей регистрации.*
- 2. Квалификационным считается первый уровень.*
- 3. Вывод средств : Минимальная сумма для вывода – 30 долларов и более на бонусном счете.*
- 4. Условия роста квалификации – объём личных инвестиций и общий объём привлеченных инвестиций в первом поколении.*

- 1. Минимальная сумма инвестиций для создания постоянно растущего источника дохода - 15 долларов.*
- 2. Нет необходимости подтверждать квалификацию .*
- 3. Высокий процент выплат - до 18% от лично привлеченных инвестиций и от 0,2% до 7% с глубины партнёрской структуры по уровням в зависимости от квалификации.*
- 4. Выплата вознаграждений с глубины максимально до 20-го уровня.*
- 5. Нет ограничений по количеству партнёров, которых Вы можете пригласить в бизнес лично. Нет ограничения по ширине Вашей первой линии.*
- 6. Бонусное вознаграждение начисляется в денежном эквиваленте одновременно на бонусный и акционный счета.*